

REV. N°	DATA	DESCRIZIONE		REDATTO DA	APPROVATO DA
PROGETTO	TR6 SP			ASS.TR6SP	
CODICE				N. DISEGNO	SCALA
MATERIALE		DISEGNATO DA	MIRKO C.	VERIFICATO DA	CARINIVALI M.G.
COLORE		REDATTO IL:	30/03/2012	DISTRIBUZIONE COPIE	
DESCRIZIONE				ACQUISTI	
Repar2 PROTEZIONE PER TRAPANO - TIPO: TR6 SP - ASSIEME				FORNITORE	
				CLIENTE	X

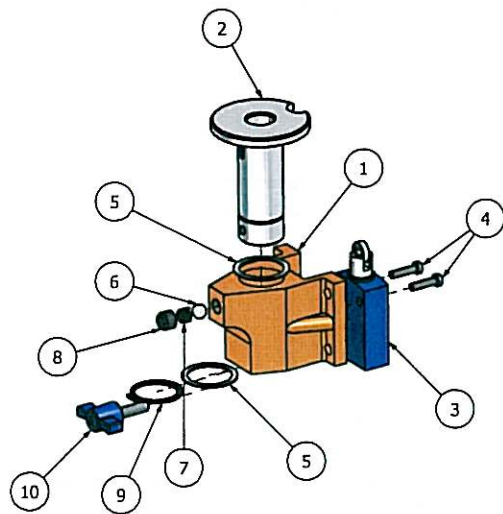

ELENCO PARTI		
ELEMENTO	QTA'	DESCRIZIONE
1	1	SUPPORTO TR SP
2	1	PERNO TR SP MM.55x72
3	1	MICROINTERUTTORE IP67 - FF4615 2DN
4	2	VITE A TESTA CILINDRICA CON INTAGLIO ISO1207 M4x16
5	2	RONDELLA ELASTICA Dint.25MM. - Dest.31MM.
6	1	SFERA DIAM.8 MM.
7	1	MOLLA COMPRESIONE Dest. 8MM - L. 7,45 MM
8	1	VITE UNI 5923 M10x8
9	1	ANELLO DI ARRESTO D.25MM
10	1	ANGALETTO 6MAX15 FERMO ESAG. SU PERNO
11	1	BARRA ESAGONALE MM.CH. ESAG. 13X310
12	2	ASTINA ESAGONALE MOD.7/70 TIPO: TR6
13	4	VITE TESTA BOMBATA ESAG.INC. ISO7380 M4x16
14	4	RONDELLA DIN902 M4
15	4	DADO ESAGONALE ISO4032 M4
16	2	VITE UNI 5923 M6x16
17	1	SCHERMO IN POLICARBONATO TIPO:TR6

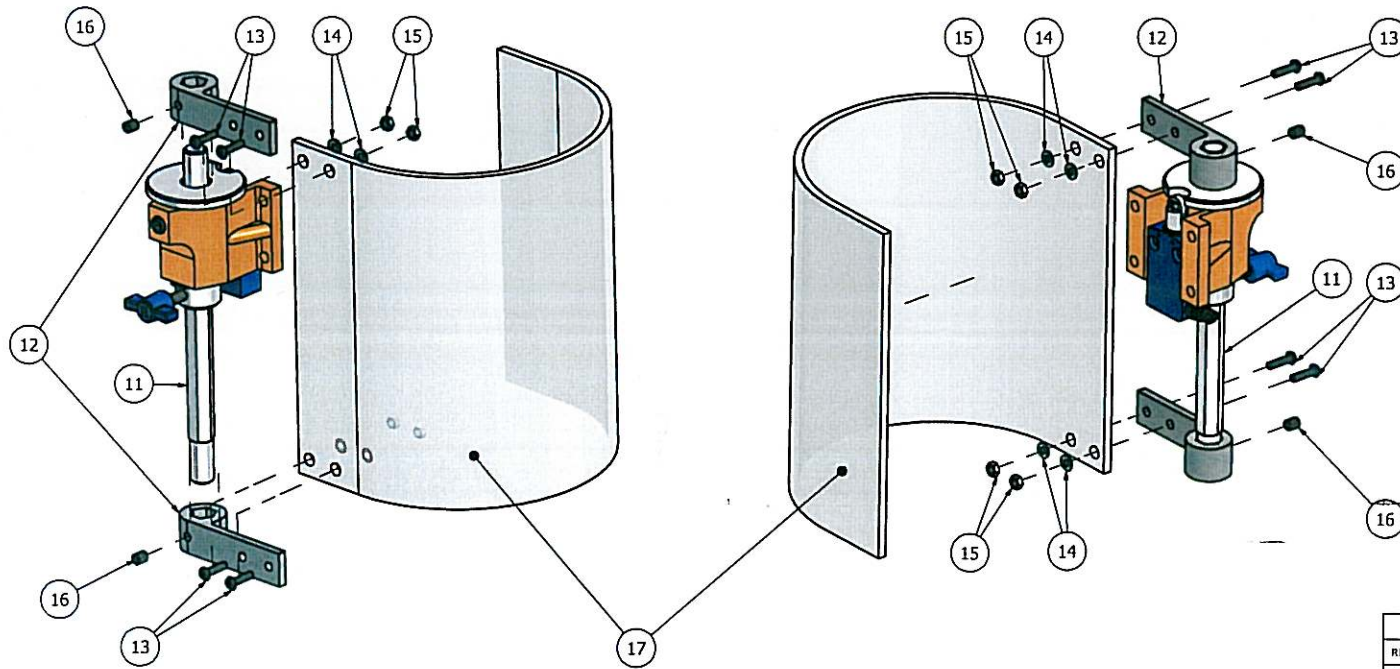

REV. N°	DATA	DESCRIZIONE	REDDATO DA	APPROVATO DA
		TR6 SP		
PROGETTO			ESP.TR6SP	
CODICE			SCALA	
MATERIALE	DISEGNATO DA	NRVO C.	VERIFICATO DA	CARICIVALLI MD
COLORE	REDDATO AL	30/03/2012		
DESCRIZIONE				DISTRIBUZIONE COPIE
Repar2 PROTEZIONE PER TRAPANO - TIPO: TR6 SP ESPLOSO				ACQUISTI
				FORNITORE
				CLIENTE